

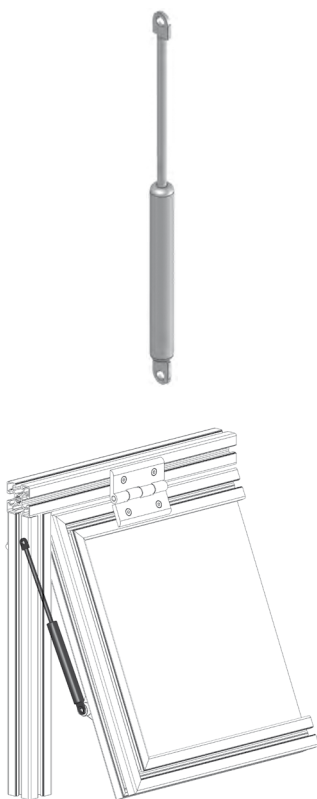

## PLYNOVÉ PRŮŽINY



Obj. č.	N	A	B	g
<b>084.527.001</b>	50	110	263	96
<b>084.527.002</b>	100	110	263	96
<b>084.527.003</b>	150	110	263	96
<b>084.527.004</b>	200	110	263	95
<b>084.527.005</b>	250	110	263	95
<b>084.527.006</b>	300	110	263	97
<b>084.527.007</b>	100	115	305	109
<b>084.527.008</b>	100	142	365	190
<b>084.527.009</b>	200	142	365	190
<b>084.527.010</b>	250	142	365	194
<b>084.527.011</b>	300	142	365	194
<b>084.527.012</b>	350	142	365	194
<b>084.527.013</b>	250	200	483	237
<b>084.527.014</b>	350	200	483	237

Další modely na dotaz.

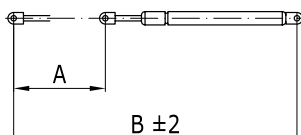

### Teoretické základy pro montáž plynových pružin

Definice tlačné síly F1 [N] při 20 °C

$$F1 = \frac{G \times D}{b \times n} \times 13 \text{ [N]}$$

G = hmotnost zátěže

L = vzdálenost mezi těžištěm a rotačním bodem v mm

b = použitelná páka plynové pružiny v mm, otevírací rozsah

13 = konverzní koeficient kg-N+bezpečnostní rezerva

P = upínací dosaz ca. 2/3L

n = počet plynových pružin (standardně n=2)

D = užitečné rameno síly těžiště v mm

#### Příklad:

G = 30 kg, D = 400 mm, b = 200 mm, n = 2

$$F1 = \frac{30 \times 400}{200 \times 2} \times 13 = 390 \text{ N}$$

