

KLEŠTĚ PRO ZHOTOVOVÁNÍ OTVORŮ DO TRAPÉZOVÝCH PLECHŮ HAND PLIERS FOR TRAPEZOIDAL SHEETS

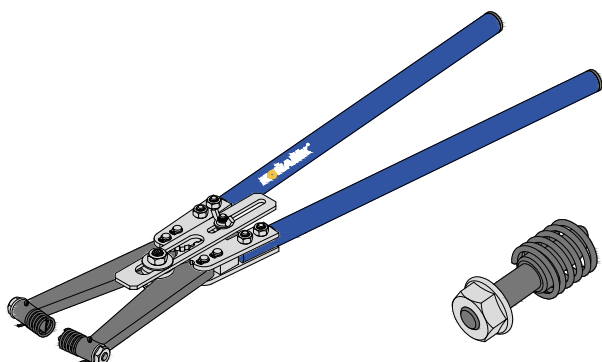

Popis:

Kleště se mohou použít pro prostřížení trapézových plechů do síly stěny 1,2 mm.
Nepoužívat kleště v místech přelátování dvou trapézových plechů.
Každé kleště na trapézové plechy jsou z výroby seřízeny a odzkoušeny. Neupravovat nastavení parametrů kleští z výroby. Neupravovat tvar a úhel nastavení prostřihávacích hrotů. Neprodělužovat nebo jakýmkoliv způsobem nastavovat páky děrovacích kleští!
Pružiny na hrotech slouží ke spolehlivému vysunutí hrotů z prostřihu v trapézovém plechu.
Převodový mechanismus je třeba udržovat v čistotě.
V případě opotřebení (otupení) prostřihávacích hrotů je nutno hroty vyměnit za nové, popřípadě nabrousit do původního tvaru a úhlu 45° (nedoporučujeme).

Description:

Plier can be used for trapezoidal sheets up to max. 1,2 mm wall thickness.
Do not use pliers at the locations where two trapezoidal sheet plates overlapping. Every trapezoidal sheet plier is adjusted and tested by our company. Do not modify pliers in any way! Do not modify shape and angles of punch pins! Do not extend or adjust handle in any way!
The springs on punch pins help to easily remove punch pins from hole in trapezoidal sheet plates
The mechanism of trapezoidal sheet pliers must be kept clean. In the case of wear (dulling) of punch pins, it is necessary to replace the punch pins with new ones or sharp pins to original shape and angle 45° (we do not recommend).

Technické údaje / Technical data:

Maximální délka rozevření kleští (vzdálenost mezi hroty) / max. opening for pliers (distance between punch pins):	110 mm
Průměr otvoru pro závlačku / Diameter of pinhole slot:	Ø4 mm
Délka dorazu výšky prostřihu otvorů v trapézovém plechu / Height of the cut in trapezoidal sheet:	0 - 70 mm
Celková délka kleští / Total length of pliers:	720 mm
Hroty / Punch pins:	ocel, kalená, popouštěná, Ø10,5 mm / steel: hardened, tempered, Ø10,5 mm
Rukojeť / Handle:	práškově lakováno / powder coated

Obj. číslo Supply No.	Název Name	Balení Package (ks/pcs)
22100005	Kleště na trapézové plechy / Hand plier for trapezoidal sheets	1
22200012	Náhradní hroty pro kleště na trapézové plechy / Replacable punch pins with spring	1 pár / pair

KLEŠTĚ NA ZÁVITOVÉ TYČE HAND PLIERS FOR THREADED RODS

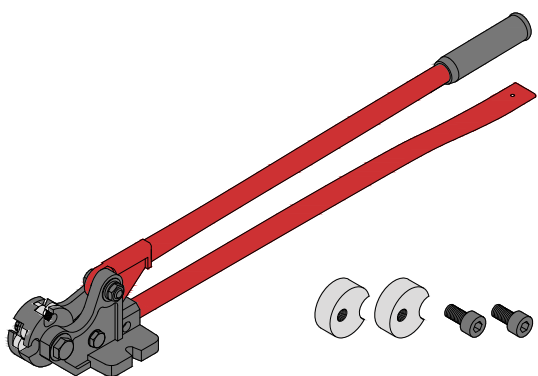

Popis:

Kleště na závitové tyče umožňují dělení tyčí bez další úpravy náběhů závitů.
Kombinovaná hlava kleští se střížnými čelistmi M8 a M10. Čelisti M8, M10 nebo také M6 lze dokoupit a jednoduše vyměnit.
Životnost čelistí je kolem 1000 střihů závitů třídy 4.6. Poté musí být čelisti vyměněny.
Čelisti nejsou určeny pro stříhání nerez materiálů.

Description:

The hand pliers for threaded rods are designed for cutting the threaded rods without further adjustment of the thread.
The combined head of pliers with shearing jaws M8 and M10. Jaws M8, M10 or M6 also can be purchased and easily replaced.
Service life is around 1000 cuts for standard threads with class 4.6. Then jaws must be replaced.
The jaws are not designed for cutting stainless materials.

Technické údaje / Technical data:

Materiál - kleště / Material of pliers:	masivní litinová konstrukce / The massive cast iron construction
Materiál - čelisti / Material of jaws:	nástrojová ocel, galvanicky pozinkováno / tool steel, zinc plated

Obj. číslo Supply No.	Název Name	Balení Package (ks/pcs)
22199012	Kleště na závitové tyče / Hand plier for threaded rods / M8+M10	1
22199020	Čelisti do kleští / Spare dies for hand pliers for threaded rods / M6	1 pár / pair
22199021	Čelisti do kleští / Spare dies for hand pliers for threaded rods / M8	1 pár / pair
22199022	Čelisti do kleští / Spare dies for hand pliers for threaded rods / M10	1 pár / pair