

Bezpečnostní válce PLK

- bezpečnostní válce, dvojitě provedení s jednostranným vedením s magnetem
- redukce zástavbových rozměrů o 50% oproti válcům s pístnicí
- rychlá akcelerace, vysoká a stejnoměrná rychlost, možnost dlouhých zdvihů

Pracovní tlak	Teplota	Váka	Profil	Těsnící pás	Těsnění	Píst	
0,5-8 bar	-10/+80 °C	hliník	hliník	nerez	NBR	hliník	1

 MEDAN

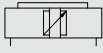

Bezpečnostní válce PLK					
	Průměr (mm)	Zdvihy (mm)	Připojení	Tlak (bar)	Teplota (°C)
PLK-16/...	16	100-3 300	M5	0,5-8	-10/+80
PLK-25/...	25	100-5 700	1/8"	0,5-8	-10/+80
PLK-32/...	32	100-5 700	1/4"	0,5-8	-10/+80
PLK-40/...	40	100-5 700	1/4"	0,5-8	-10/+80
PLK-50/...	50	100-5 700	1/4"	0,5-8	-10/+80
PLK-63/...	63	100-5 700	3/8"	0,5-8	-10/+80

Důležité: při objednání doplňte do objednacího kódu zdvih v milimetrech namísto symbolu tří teček (...)!

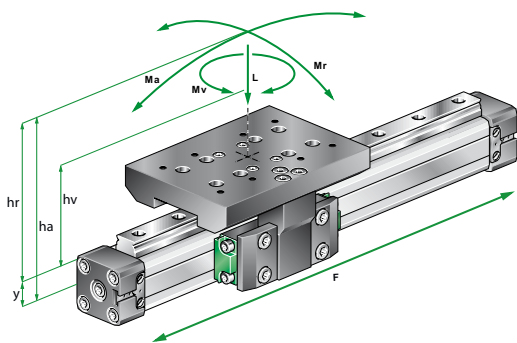

$$M_a = F \times h_a, M_r = F \times h_r, M_v = F \times h_v$$

Síly a momenty:

Válec	Tlačná síla pístu při 6 bar		Tlumení (mm)	Max. zatížení (N)	Max. ohybový moment (Nm)		Max. kroucí moment (Nm)
	Pr.	Y			axiální	radiální	
	F	S	L	Ma	Mr	Mv	
16	9	110	15	1 500	4	6	11
25	14	250	21	1 600	40	14	40
32	18	420	26	2 950	61	30	62
40	22	640	32	3 960	115	52	70
50	28	1 000	32	7 500	580	210	580
63	36	1 550	40	7 500	580	210	580

Technický výkres:

mm	A	B	C	D	E	F	G	H	M	N	M1	N1	P	P1	QxQ1	S	S2	VH	VS	WH	WS	W1	Z
16	65	5	15	90	70	36	M5	1,0	M4	10	M3	7	48,9	34	24,5 x 25	63	31,5	18	18	27	27	18	4,5
25	100	4,5	23	145	125	64	1/8	2,0	M6	12	M6	10	73	52,3	36 x 36	80	40	27	27	40	40	20	6,5
32	125	3	27	190	164	96	1/4	2,0	M8	13	M8	14	90	69,3	48 x 52	115	57,5	40	36	56	52	30,5	8,0
40	150	25	30	190	164	96	1/4	7,0	M8	18	M8	17	105	84,3	58 x 58	115	57,5	54	54	69	72	24,5	9,0
50	175	34,5	33	215	180	110	1/4	1,0	M8	20	M8	18	130	102,3	77 x 78	130	65	70	70	80	80	28,5	5,0
63	215	57,5	50	215	180	140	3/8	2,0	M8	20	M8	18	155	155	102 x 102	170	85	78	78	106	106	31,5	14

Příslušenství:

- pro montážní příslušenství a snímače poloh nás kontaktujte