

Bezpečnostní válce PLF

- bezpečnostní válce s plochým jezdcem, dvojitě provedení s magnetem
- redukce zástavbových rozměrů o 50% oproti válcům s pístnicí
- rychlá akcelerace, vysoká a stejnoměrná rychlost, možnost dlouhých zdvihů

Pracovní tlak	Teplota	Váha	Profil	Těsnící pás	Těsnění	Píst	
0,5-8 bar	-10 / +80 °C	hliník	hliník	nerez	NBR	hliník	1

MEDAN

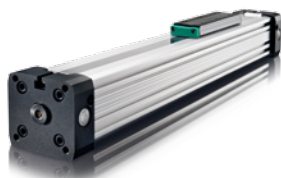

Bezpečnostní válce PLF					
	Průměr (mm)	Zdvih (mm)	Připojení	Tlak (bar)	Teplota (°C)
PLF-16/...	16	100-5 700	M5	0,5-8	-10/+80
PLF-25/...	25	100-5 700	1/8"	0,5-8	-10/+80
PLF-32/...	32	100-5 700	1/4"	0,5-8	-10/+80
PLF-40/...	40	100-5 700	1/4"	0,5-8	-10/+80
PLF-50/...	50	100-5 700	1/4"	0,5-8	-10/+80
PLF-63/...	63	100-5 700	3/8"	0,5-8	-10/+80

Důležité: při objednání doplňte do objednacího kódu zdvih v milimetrech namísto symbolu tří teček (...)

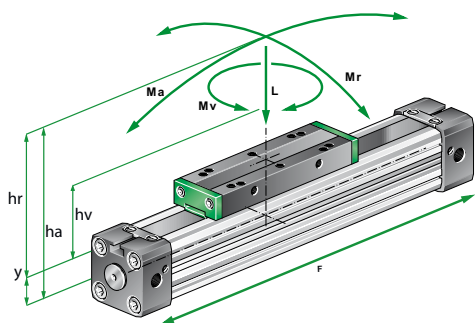

$$M_a = F \times h_a, M_r = F \times h_r, M_v = F \times h_v$$

Síly a momenty:

Válec	Tlačná síla pístu při 6 bar		Tlumení (mm)	Max. zatížení (N)	Max. ohybový moment (Nm)		Max. kroticí moment (Nm)
	Pr.	Y			axiální	radiální	
16	9	110	15	120	4	0,3	0,5
25	14	250	21	300	15	1	3
32	18	420	26	450	30	2	4,5
40	22	640	32	750	60	4	8
50	28	1 000	32	1 200	115	7	15
63	36	1 550	40	1 650	200	8	24

Technický výkres:

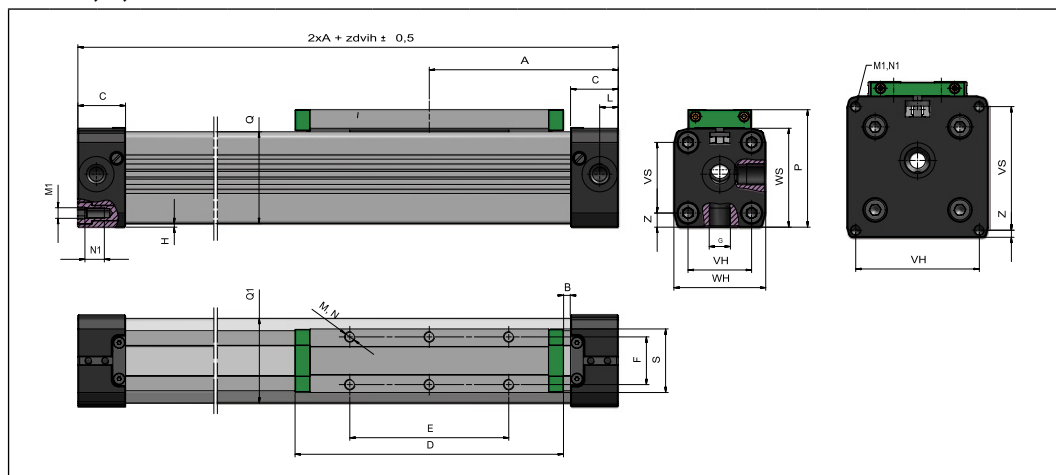

mm	A	B	C	D	E	F	G	H	L	M	M1	N	N1	P	Q×Q1	S	VS	VH	WS	WH	Z
16	65	15,5	15	69	36	16,5	M5	1,5	5,5	M4	M3	7	7	36,5	24×24	22	18	18	27	27	4,5
25	100	21	23	111	65	25	G1/8	2	8,5	M5	M5	10	12	52,5	36×36	33	27	27	40	40	6,5
32	125	22	27	152	90	27	G1/4	2	10,5	M6	M6	7	14	66,5	52×48	36	40	36	56	52	8
40	150	44	30	152	90	27	G1/4	7	15	M6	M6	10	17	80	58×58	36,4	54	54	69	72	9
50	175	42	33	200	110	27	G1/4	0,5	11,7	M6	M6	6	18	88	77×78	56	70	70	80	80	4
63	215	47	50	233	155	36	G3/8	1,5	25	M8	M8	15	18	123	102×102	50	78	78	106	106	14,5

Příslušenství:

- pro montážní příslušenství a snímače poloh nás kontaktujte