

Bezpečnostní válce PL

- bezpečnostní válce s plochým jezdcem, dvojitě provedení s magnetem
- redukce zástavbových rozměrů o 50% oproti válcům s pístnicí
- rychlá akcelerace, vysoká a stejnoměrná rychlost, možnost dlouhých zdvihů

Pracovní tlak	Teplota	Váha	Profil	Těsnicí pás	Těsnění	Píst	
0,5-8 bar	-10/+80 °C	hliník	hliník	nerez	NBR	hliník	1

Bezpečnostní válce PL					
	Průměr (mm)	Zdvih (mm)	Připojení	Tlak (bar)	Teplota (°C)
PL-16/...	16	100-4 400	M5	0,5-8	-10/+80
PL-25/...	25	100-5 700	1/8"	0,5-8	-10/+80
PL-32/...	32	100-5 700	1/4"	0,5-8	-10/+80
PL-40/...	40	100-5 700	1/4"	0,5-8	-10/+80

MEDAN



Důležité: při objednání doplňte do objednáčích kódů zdvih v milimetrech namísto symbolu tří teček (...)!

Síly a momenty:

Válec		Tlačná síla pístu při 6 bar	Tlumení	Max. zatížení	Max. ohybový moment (Nm)		Max. kroučící moment (Nm)
		(N)	(mm)	(N)	axiální	radiální	centrální
Pr.	Y	F	S	L	Ma	Mr	Mv
16	9	110	15	120	4	0,3	0,5
25	14	250	21	300	15	1	3
32	18	420	26	450	30	2	4,5
40	22	640	32	750	60	4	8

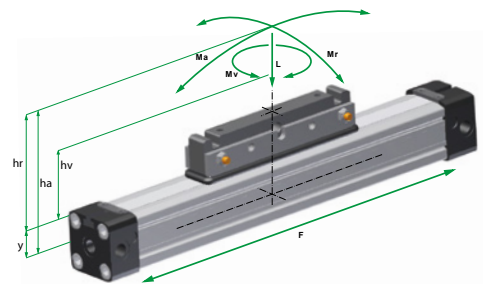

$$M_a = F \times h_a, M_r = F \times h_r, M_v = F \times h_v$$

Technický výkres:

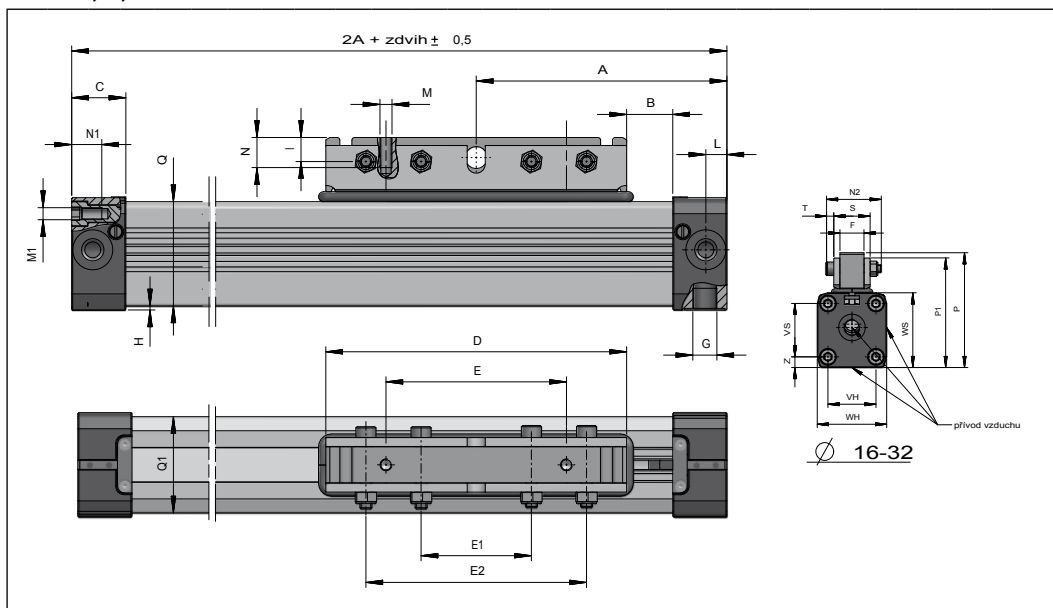

mm	A	B	C	D	E	E1	F	G	I	L	M	M1	N1	N2	P-P1	P1	QxQ1	E2	H	S	T	VH	WH	VS	WS	Z
16	65	12	15	76	48	32	10	M5	6	5,5	M4	M3	7	27	43,5-42,3	37,5	24,5×25	64	1,5	18	4	18	27	18	27	4,5
25	100	17	23	120	80	50	15	1/8"	13	8,5	M5	M5	10	35	66-58	53	36×36	100	2	23	5	27	40	27	40	6,5
32	125	23	27	150	90	55	15	1/4"	12	10,5	M6	M6	14	41	86-82	74	52×48	110	2	27	6	36	52	40	56	8
40	150	45	30	150	90	55	18	1/4"	12	15	M6	M6	17	41	97-93	85	58×58	110	7	28	6	54	72	54	69	9

Příslušenství:

- pro montážní příslušenství a snímače poloh nás kontaktujte

související zboží:

<p>Úpravné jednotky str. 774</p>	<p>Nástrčné spojky str. 12</p>	<p>Hadičky str. 461</p>	<p>Ventily str. 869</p>
---	---	------------------------------------	------------------------------------