

Kruhové válce RED a REDM

- provedení: RED – dvojitě bez magnetu, REDM – dvojitě s magnetem
- série kruhových válců s průměry 32-50 mm
- víka jsou spojena s profilem pomocí závitů, což umožňuje válec rozebrat

Pracovní tlak	Teplota	Víka	Profil	Pístnice	Těsnění	Píst	
10 bar	-30/+80 °C	hliník	hliník	ocel C45	NBR / PU	hliník	1

Kruhové válce RED - dvojitě, bez magnetu								
	Průměr (mm)	Zdvihy (mm)	Připojení	Závit pístnice	Tlačná síla při 6 bar (N)	Délka tlumení (mm)	Tlak (bar)	Teplota (°C)
32/...RED	32	10-1 000	1/8"	M10×1,5	434	-	10	-30/+80
40/...RED	40	10-1 000	1/4"	M12×1,75	679	-	10	-30/+80
50/...RED	50	10-1 000	1/4"	M16×2	1 060	-	10	-30/+80

Důležité: při objednání doplňte do objednáčích kódů zdvih v milimetrech namísto symbolu tří teček (...)!

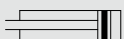
Kruhové válce REDM - dvojitě, s magnetem								
	Průměr (mm)	Zdvihy (mm)	Připojení	Závit pístnice	Tlačná síla při 6 bar (N)	Délka tlumení (mm)	Tlak (bar)	Teplota (°C)
32/...REDM	32	10-1 000	1/8"	M10×1,5	434	-	10	-30/+80
40/...REDM	40	10-1 000	1/4"	M12×1,75	679	-	10	-30/+80
50/...REDM	50	10-1 000	1/4"	M16×2	1 060	-	10	-30/+80

Důležité: při objednání doplňte do objednáčích kódů zdvih v milimetrech namísto symbolu tří teček (...)!

Technický výkres:

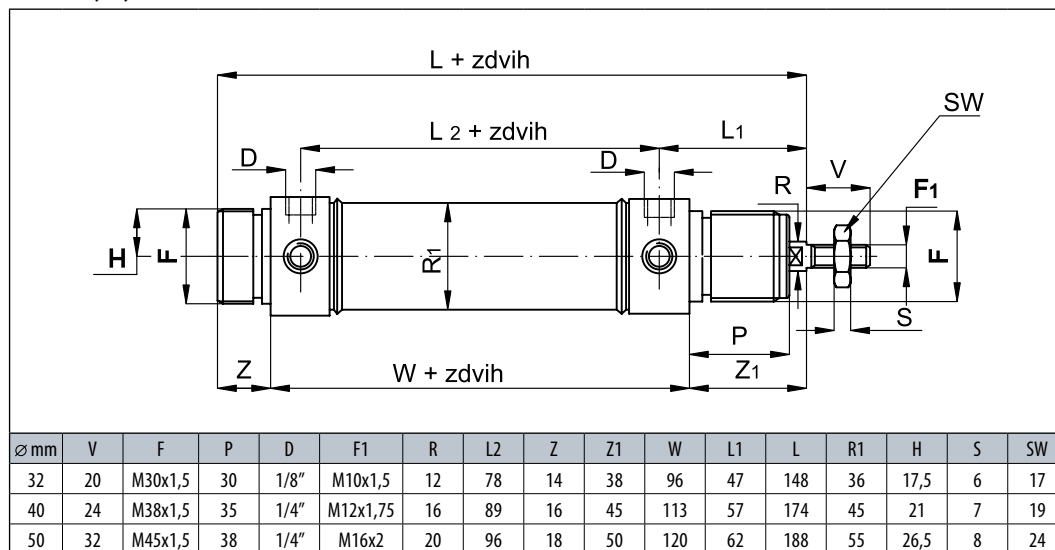

Přehled základního příslušenství:

Průměr válce (mm)						
	ASV	AFR1063	FFDIN	CF-AQM	GH-AQM	P-AQM
32	070946	072907	041025	040058	040066	040054
40	070946	072907	041026	040059	040067	040055
50	070946	072907	041028	040060	040068	040056

Poznámka: snímače polohy lze použít pouze pro válce vybavené magnetem!

související zboží:

<p>Tlumiče hluku str. 61</p> 	<p>Šroubení str. 73</p> 	<p>Hadičky str. 461</p> 	<p>Ventily str. 869</p> 
---	--	---	--