



## Trojcestné kulové kohouty VL321

- Popis výrobku:** trojcestné kulové kohouty VL321 z nerezové oceli s redukovaným průtokem, vrtání koule „L“ nebo „T“
- Aplikace:** určené pro uzavírání a rozdělovací funkce u potrubních rozvodů agresivních médií zejména v chemickém a potravinářském v průmyslu
- Připojení:** závitové konce dle DIN 2999 (ISO 7/1, BSPT, R) příruba dle ISO 5211 pro ovládání pneupohonem a elektropohonem
- Max. pracovní tlak:** 63 bar
- Max. prac. teplota:** 190 °C
- Ovládání:** ruční - pákou  
automatické - jednočinný a dvojčinný pneupohon nebo elektropohon
- Materiály:** těleso, závitové konce - nerezová ocel 1.4408  
koule, hřídel - nerezová ocel 1.4401  
sedlo, těsnění tělesa, opěrná podložka, ucpávka hřídele - PTFE  
o-kroužek - viton  
talířové pružiny - pružinová ocel  
těsnící matice, pojistný kroužek - nerezová ocel 1.4301



### Technická data:

Obj. č.		Závit	DN	Rozměry (mm)					Mk (Nm)	Hmotnost (kg)	ISO 5211
vrtání koule „L“	vrtání koule „T“			L ±1,0	H ±2,0	h ±0,1	S ±0,1	T ±0,1			
VL321L-14	VL321T-14	G 1/4"	8	80	30	7,4	9	6	8	0,8	F03 PCD36 Ø6 x 4 F04 PCD42 Ø6 x 4
VL321L-38	VL321T-38	G 3/8"	10	80	30	7,4	9	6	8	0,8	F03 PCD36 Ø6 x 4 F04 PCD42 Ø6 x 4
VL321L-12	VL321T-12	G 1/2"	15	80	30	7,4	9	6	8	0,8	F03 PCD36 Ø6 x 4 F04 PCD42 Ø6 x 4
VL321L-34	VL321T-34	G 3/4"	20	87,5	36	12,8	11	6	11	1,1	F04 PCD42 Ø6 x 4 F05 PCD50 Ø7 x 4
VL321L-10	VL321T-10	G 1"	25	100	40	11,4	11	6	18	1,6	F04 PCD42 Ø6 x 4 F05 PCD50 Ø7 x 4
VL321L-54	VL321T-54	G 1 1/4"	32	123	46	12,4	11	6	26	2,9	F04 PCD42 Ø6 x 4 F05 PCD50 Ø7 x 4
VL321L-15	VL321T-15	G 1 1/2"	40	142,2	50	9,8	11	6	32	4,0	F04 PCD42 Ø6 x 4 F05 PCD50 Ø7 x 4
VL321L-20	VL321T-20	G 2"	50	170,6	60	15,8	11	6	37	7,6	F05 PCD50 Ø7 x 4 F07 PCD70 Ø9 x 4

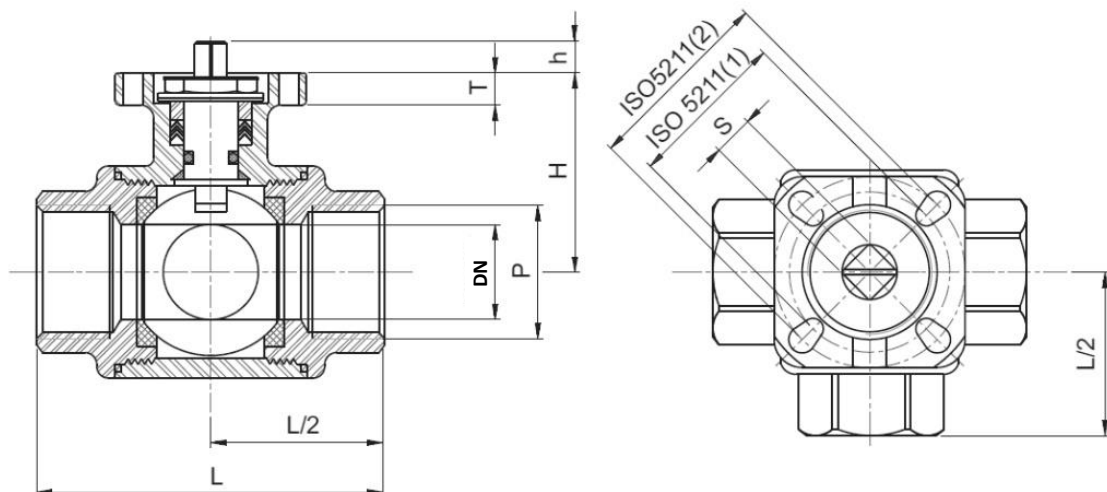

### Graf závislosti tlaku na teplotě:

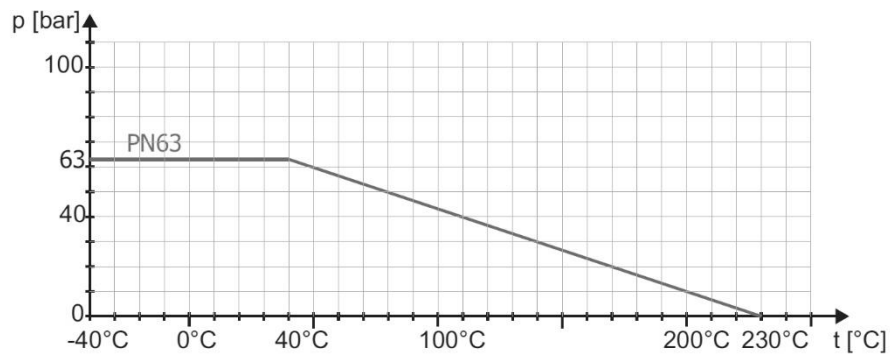

### Možnosti vrtání koule

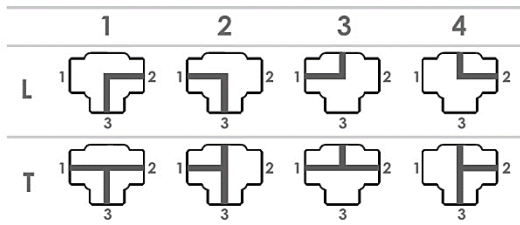

### Komponenty:

1. těleso
2. závitový konec (3x)
3. koule
4. sedlo (4x)
5. těsnění tělesa (3x)
6. opěrná podložka
7. hřídel
8. o-kroužek
9. ucpávka hřídele
10. talířové pružiny (2x)
11. těsnící matice
12. pojistný kroužek

