



## Uzavírací ocelová šoupátka USC4

- Popis:** mechanická uzavírací armatura s přírubovým připojením ovládaná ručním kolem
- Certifikace:** DIN 3202
- Aplikace:** určené pro vodu, neagresivní i agresivní kapaliny, páru, vzduch, ropu a její produkty (látky nesmí obsahovat hrubé mechanické nečistoty); šoupátka lze montovat do potrubí v libovolné poloze (svisle i vodorovně)
- Pracovní teplota:** -30 / +425 °C
- Pracovní tlak:** 40 bar



### Materiály:

1. tělo	uhlíková ocel GS-C25 + X20Cr13
2. klín	uhlíková ocel GS-C25 + X20Cr13
3. vřeteno	nerez X20Cr13
4. těsnění	nerez ocel + uhlík
5. šroub	ASTM A 193 B7
6. matice	ASTM A 194 2H
7. víko	uhlíková ocel GS-C25
8. ucpávka	uhlíková
9. šroub ucpávky	ASTM A 193 B7
10. čep	ASTM A 276 420
11. matice	ASTM A 194 2H
12. víko ucpávky	uhlíková ocel GS-C25
13. maznice	měď
14. matice vřetena	GGG50.3
15. těsnící matice	AISI 1035
16. kolečko	C22.8
17. pojistná matice	AISI 1035

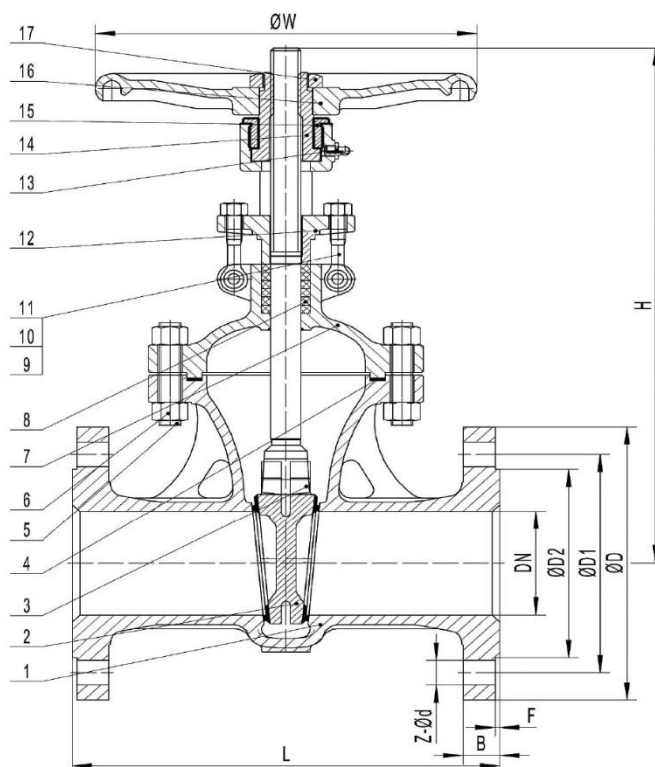

### Orientační provozní teplota a tlak:

20 °C	100 °C	200 °C	300 °C	400 °C
40 bar	37,3 bar	30,2 bar	25,8 bar	23,1 bar

### Technická data (údaje v jednotkách mm):

Obj. č.	DN	L	D	D1	D2	B	F	Z - d	H	W	Hmotnost (kg)
USC4-040	40	240	150	110	88	18	3	4 - 18	323	200	18
USC4-050	50	250	165	125	102	20	3	4 - 18	372	200	20
USC4-065	65	290	185	145	122	22	3	8 - 18	395	280	30
USC4-080	80	310	200	180	138	24	3	8 - 18	457	280	38
USC4-100	100	350	235	190	162	24	3	8 - 22	552	300	56
USC4-125	125	400	270	220	188	26	3	8 - 26	634	350	96
USC4-150	150	450	300	250	218	28	3	8 - 26	708	400	105
USC4-200	200	550	375	320	285	34	3	12 - 30	858	450	180
USC4-250	250	650	450	385	345	38	3	12 - 33	1 015	500	285
USC4-300	300	750	515	450	410	42	4	16 - 33	1 210	550	450